

Deze kaart is Noord gericht  
 Gemeente: Amsterdam  
 Perceel: 2116  
 Sectie: Q  
 Schaal 1:500

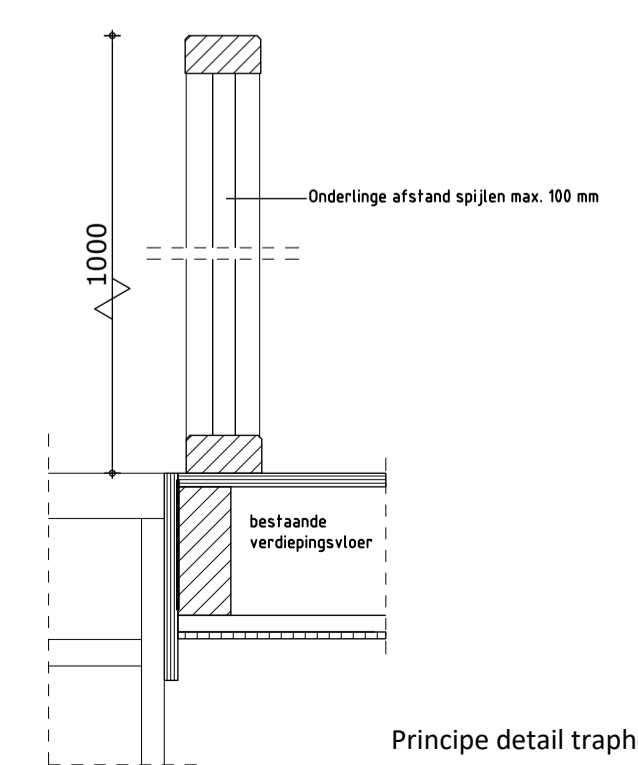
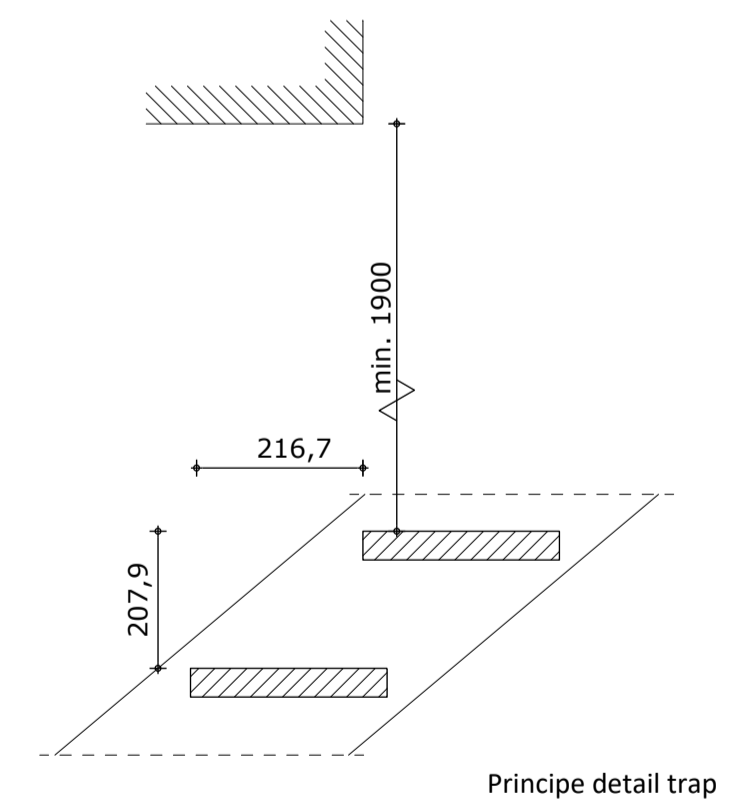

**RENOVOOI**

- Alle onderdelen van dit bouwwerk voldoen aan het Besluit bouwwerken leefomgeving geldend op de datum van de aanvraag omgevingsvergunning.
- Hoofdstuk 3 - Bestaande Bouw -**
- Art. 3.14 lid 1 Een bouwwerk bevat voorzieningen waardoor het door personen vallen van de rand van een vloer, een trap en een hellingbaan, zo veel mogelijk wordt voorkomen.
  - lid 2 Als voor een gebruiksfunctie in tabel 3.14 regels zijn aangewezen, wordt voor die gebruiksfunctie aan lid 1 voldaan door naleving van die regels.
  - Art. 3.15 lid 1 Een voor personen bestemde vloer heeft bij een rand een afscheiding als die rand meer dan 1,5 m hoger ligt dan een aansluitende vloer, het aansluitende terrein of het aansluitende water.
  - lid 2 Een trap heeft, voor zover een zijkant van een tredenvlak meer dan 1,5 m hoger ligt dan een aansluitende vloer, het aansluitende terrein of het aansluitende water, aan die zijkant een afscheiding.
  - lid 4 Het eerste lid geldt niet ter plaatse van de aansluiting van de vloer aan:
    - a een trap
  - Art. 3.16 lid 1 Een vloerafscherming als bedoeld in artikel 3.15, eerste lid, heeft een hoogte van ten minste 0,9 m, gemeten vanaf de vloer.
  - lid 2 In afwijking van het eerste lid heeft een afscheiding als bedoeld in artikel 3.15, eerste lid, ter plaatse van een al dan niet beweegbaar raam een hoogte van ten minste 0,6 m, gemeten vanaf de vloer.
  - lid 3 In afwijking van het eerste lid heeft een vloerafscherming een vanaf de vloer gemeten hoogte van ten minste 0,6 m, als de som van die hoogte en de breedte van de bovenregel ten minste 1 m is.
  - lid 4 Een afscheiding als bedoeld in artikel 3.15, tweede en derde lid, heeft een hoogte van ten minste 0,6 m, gemeten vanaf de voorkant van de tredenvlakken of van de vloer van de hellingbaan.
  - Art. 3.19 lid 1 Een hoogteverschil van meer dan 0,22 m tussen vloeren waarover een vluchtroute voert, wordt overbrugd door een vaste trap of een vaste hellingbaan. Dit geldt ook voor een hoogteverschil tussen een van die vloeren en het aansluitende terrein.
  - Art. 3.20 Een trap als bedoeld in artikel 3.19 voldoet aan de in tabel 3.20 aangegeven afmetingen.
    - Minimum breedte van de trap 0,7 m
    - Minimum vrije hoogte boven de trap 1,9 m
    - Minimum aanrede ter plaatse van de klimlijn 0,13 m
    - Maximum hoogte van een optrede 0,22 m
    - Minimum afstand van de klimlijn tot de zijkant van de trap 0,2 m
  - Art. 3.21 Een trap als bedoeld in artikel 3.19 sluit bij de bovenste trede, over de breedte van de trap, aan op een vloer met een oppervlakte van ten minste 0,7 m x 0,7 m.
  - Art. 3.22 Een trap als bedoeld in artikel 3.19 waarover een helling ter plaatse van de klimlijn groter is dan 2,3, heeft, voor zover een hoogteverschil is overbrugd van meer dan 1,5 m, aan ten minste een zijkant een leuning. De bovenkant van de leuning ligt, gemeten boven de voorkant van een tredenvlak van de trap, op een hoogte van ten minste 0,6 m en ten hoogste 1 m.
- Hoofdstuk 5 - Verbouw en verplaatsing van een bouwwerk en wijziging van een gebruiksfunctie -**
- Art. 5.1 Dit hoofdstuk is van toepassing op bouwactiviteiten die het verbouwen van een bestaand bouwwerk betreffen.
  - Art. 5.3 Aan de regels in dit hoofdstuk wordt voldaan door de degene die het bouwwerk verbouwt. Degene draagt zorg voor de naleving van de regels over de activiteit.
  - Art. 5.4 lid 1 Op het verbouwen van een bouwwerk zijn de regels van hoofdstuk 4 van toepassing, waarbij in plaats van het in die regels bedoelde niveau van eisen wordt uitgegaan van het in artikel 5.5 bedoelde rechtsverkeersniveau tenzij in afdeling 5.3 anders is bepaald.
  - lid 2 In afwijking van lid 1 zijn de regels van paragraaf 4.4.2 niet van toepassing.
  - Art. 5.5 lid 1 Als een bouwwerk wordt verbouwd zijn de regels van het lid 1 van lid 3 van toepassing op de verbouwing, verandering of vergrouting, tenzij in afdeling 5.3 anders is bepaald.
  - lid 2 Het kwaliteitsniveau van een bouwwerk of gedeelte daarvan is na een verbouwing niet lager dan het toegestane kwaliteitsniveau onmiddellijk voorafgaand aan de verbouwing.
  - lid 3 Voor zover het in lid 1 bedoelde kwaliteitsniveau voorafgaand aan de verbouwing lager is dan het niveau voor bestaande bouw geldt in afwijking van lid 1 het niveau voor bestaande bouw als het ten minste aan te houden kwaliteitsniveau.
  - lid 4 Voor zover het kwaliteitsniveau voorafgaand aan de verbouwing hoger is dan het niveau voor nieuwbouw geldt in afwijking van lid 1 het niveau voor nieuwbouw als ten minste aan te houden kwaliteitsniveau.
  - Art. 5.8 lid 1 De regels in deze afdeling zijn op een gebruiksfunctie van toepassing voor zover deze in tabel 5.8 voor die gebruiksfunctie zijn aangewezen.
  - Art. 5.9 lid 1 Op het verbouwen van een bouwwerk zijn de artikelen 4.12 tot en met 4.14 van toepassing, waarbij in plaats van het in die artikelen aangegeven niveau van eisen wordt uitgegaan van het niveau voor verbouw zoals aangegeven in NEN 8700.
  - Art. 5.10 Op het verbouwen van een bouwwerk zijn de artikelen 4.17 en 4.18 van toepassing, waarbij in plaats van het in artikel 4.17 aangegeven niveau van eisen wordt uitgegaan van het rechtsverkeersniveau en waarbij, in afwijking van artikel 4.17, lid 1, wordt uitgegaan van de buitengewone belastingscombinaties die volgens NEN 6700 kunnen optreden bij brand.
  - Art. 5.11 Bij het verbouwen van een bouwwerk geldt het in de artikelen 4.38 tot en met 4.40 aangegeven prestatieniveau.
  - Art. 5.12 lid 1 Bij het verbouwen van een bouwwerk geldt, in aanvulling op artikel 5.4, het in artikel 4.44, lid 3, aangegeven prestatieniveau.
  - lid 2 Bij het verbouwen van het bouwwerk gelden, in aanvulling op artikel 5.4, het in de artikelen 4.43, lid 1, en 4.45a, lid 1 en 2, aangegeven prestatieniveau.
  - Art. 5.13 Bij het verbouwen van een bouwwerk wordt, in aanvulling op artikel 5.4, uitgegaan van de in paragraaf 4.2.8 bedoelde weerstand tegen brandoorslag en brandoverstag van ten minste 30 minuten, of het rechtsverkeersniveau als dat hoger is.
  - Art. 5.13a Bij het verbouwen van een bouwwerk geldt in afwijking van artikel 5.4 het in artikel 4.62, lid 4, aangegeven prestatieniveau. Dit geldt ook voor een beschermde route.
  - Art. 5.17 Bij het verbouwen van een bouwwerk geldt, in afwijking van artikel 5.4, voor de in lid 4 artikel 4.164 bedoelde hoogte boven de vloer van een verblijfsruimte en een verblijfsruimte, een hoogte van ten minste 2,1 m.
  - Art. 5.20a Bij het verbouwen van een bouwwerk geldt, in afwijking van artikel 5.4, het in artikel 4.218, lid 1 en 4, aangegeven prestatieniveau.
  - Art. 5.24 Bij wijziging van de gebruiksfunctie van een bouwwerk of een gedeelte daarvan heeft een bestaand ruimte waarvoor een vluchtroute voert, tussen de uitgang van een verblijfsruimte en de uitgang van de woonfunctie, een of meer rookmelders die voldoen aan en zijn geplaatst volgens de primaire inrichtingsvoorschriften, bedoeld in NEN 2555. Dit is niet van toepassing op een woonfunctie met een brandmeldinstallatie als bedoeld in artikel 3.115.

maatvoering in het werk te controleren  
 constructie volgens opgave en tekeningen constructeur

		Gildenweg 10 1695 GD Blokker T 5.1.2.e E info@mtpo.nl		Fase: Aanvraag omgevingsvergunning Status: Definitief	
Project: Maken van een trapsparring t.b.v. samenvoeging Eerste Helmerstraat 113H & 113-1, Amsterdam					
Opdrachtgever: 5.1.2.e Eerste Helmerstraat 113 1054DN Amsterdam					
Project nr.	Tek. nr.	Schaal	Formaat		
P393	393-01	1:100	A1	rev.	16-04-2024 RFB
				Datum	Tek.