

DOORSNEDE A-A.

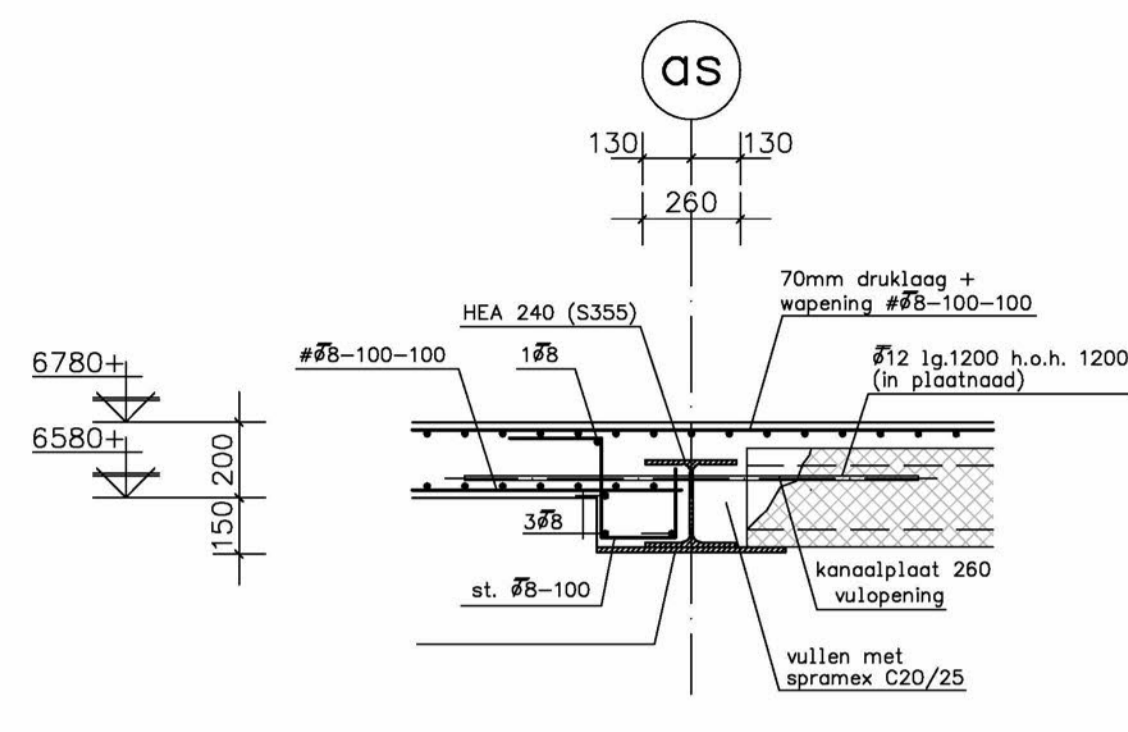

DOORSNEDE B-B.

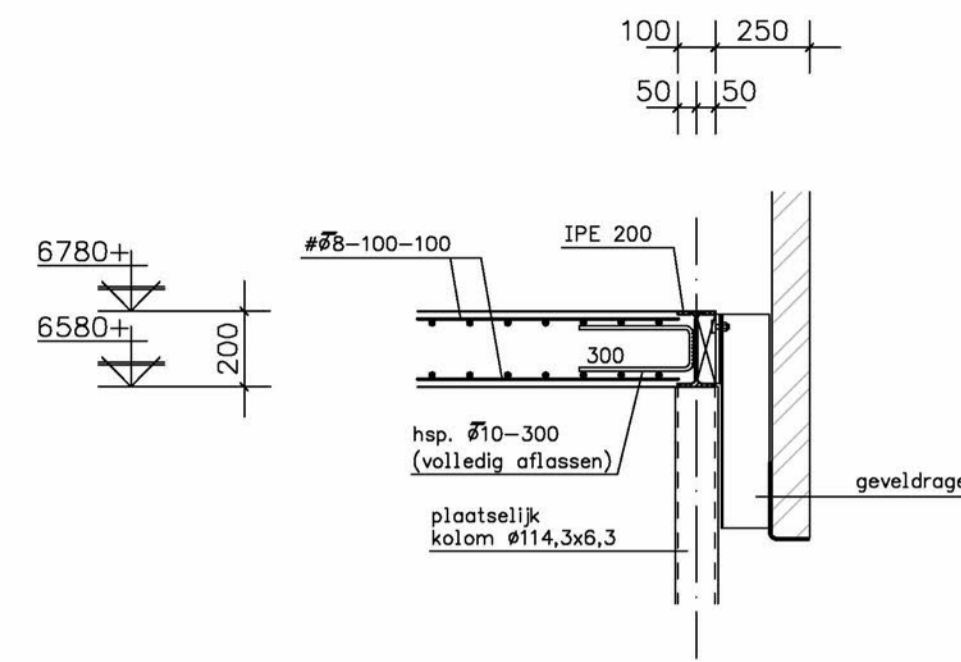

DOORSNEDE C-C.

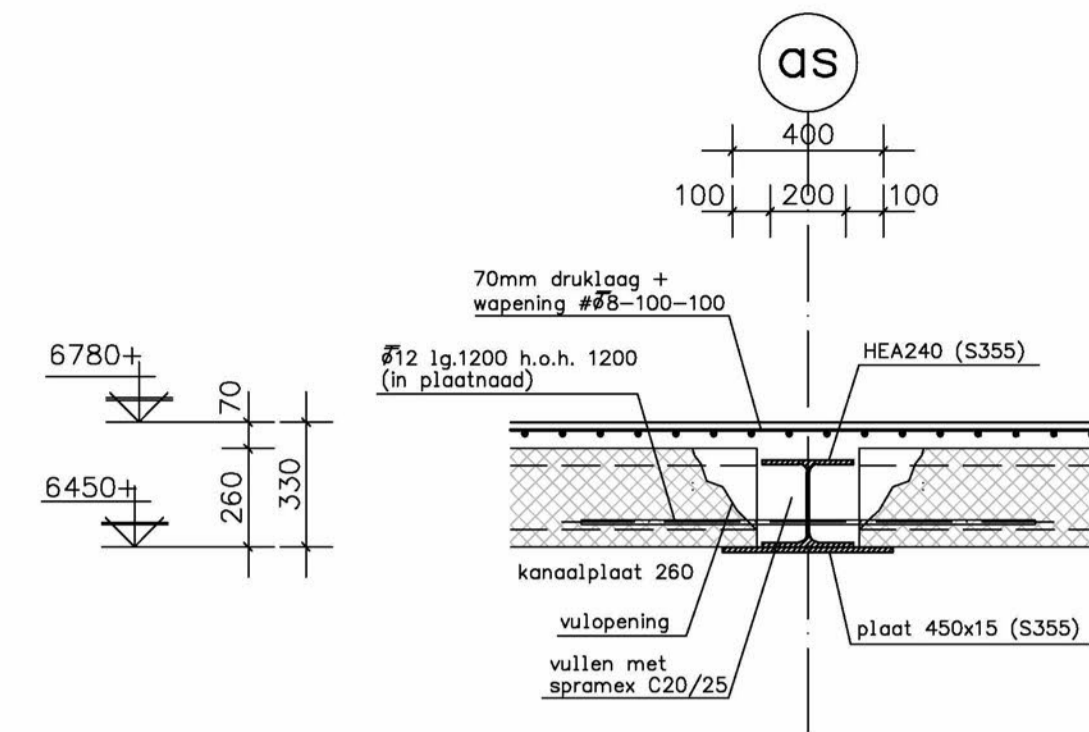

DOORSNEDE D-D.

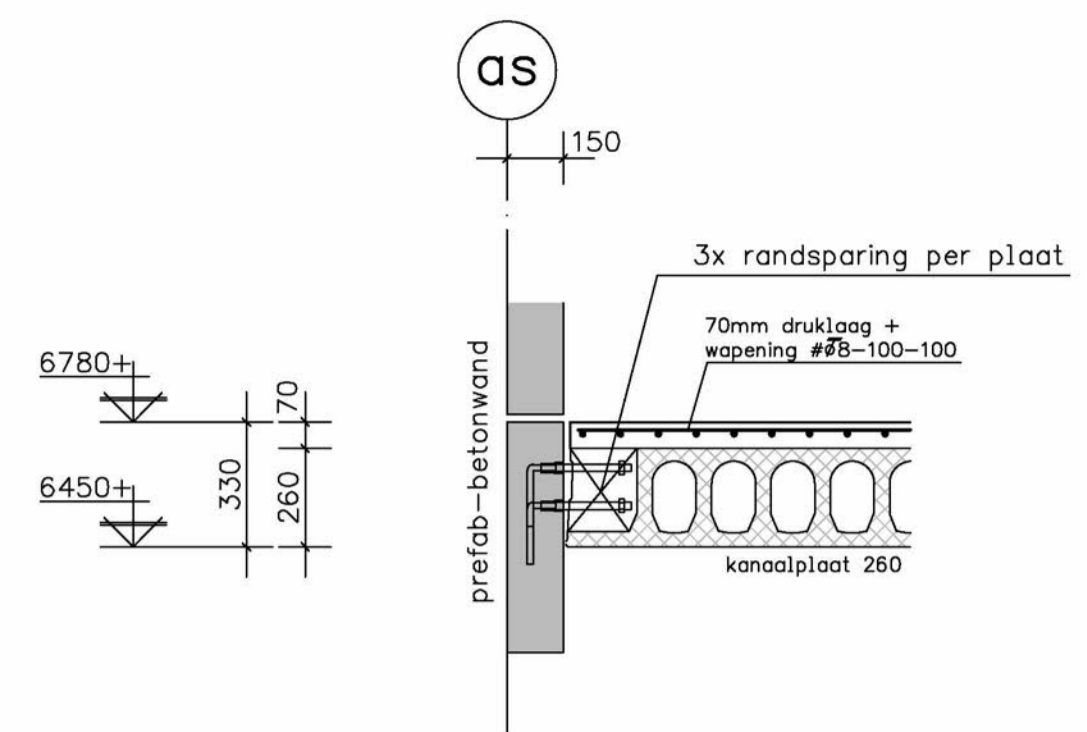

DOORSNEDE E-E.

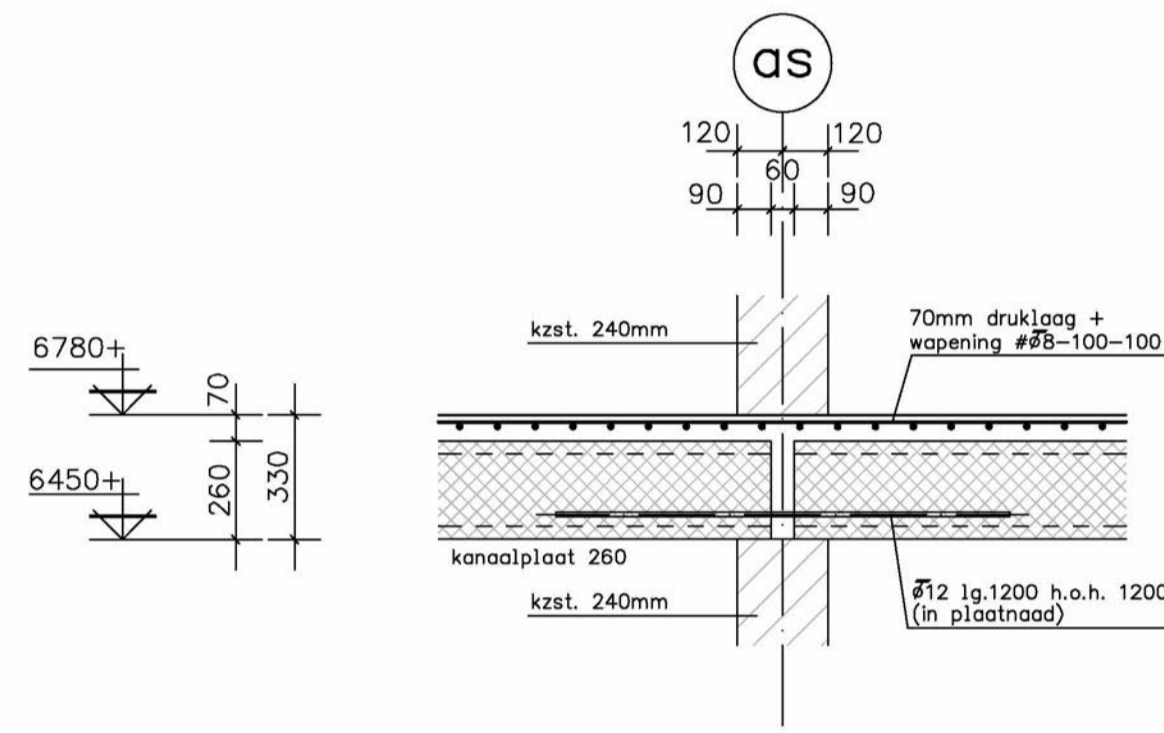

DOORSNEDE F-F.

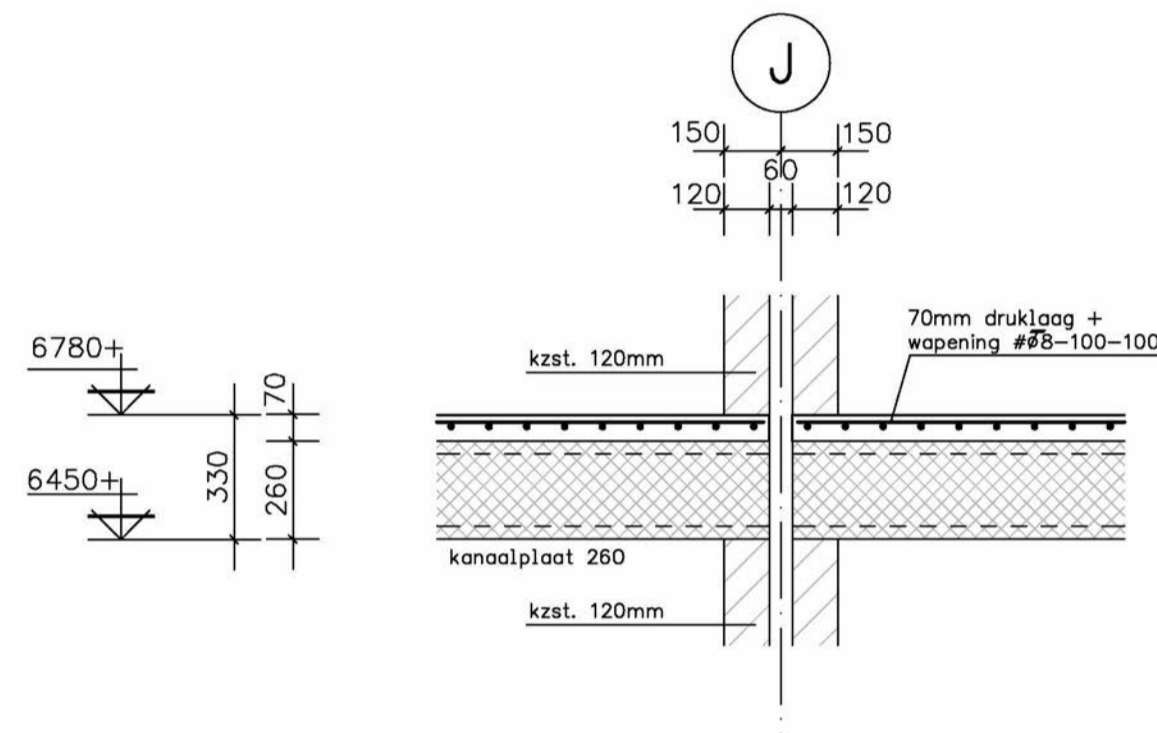

DOORSNEDE F1-F1.

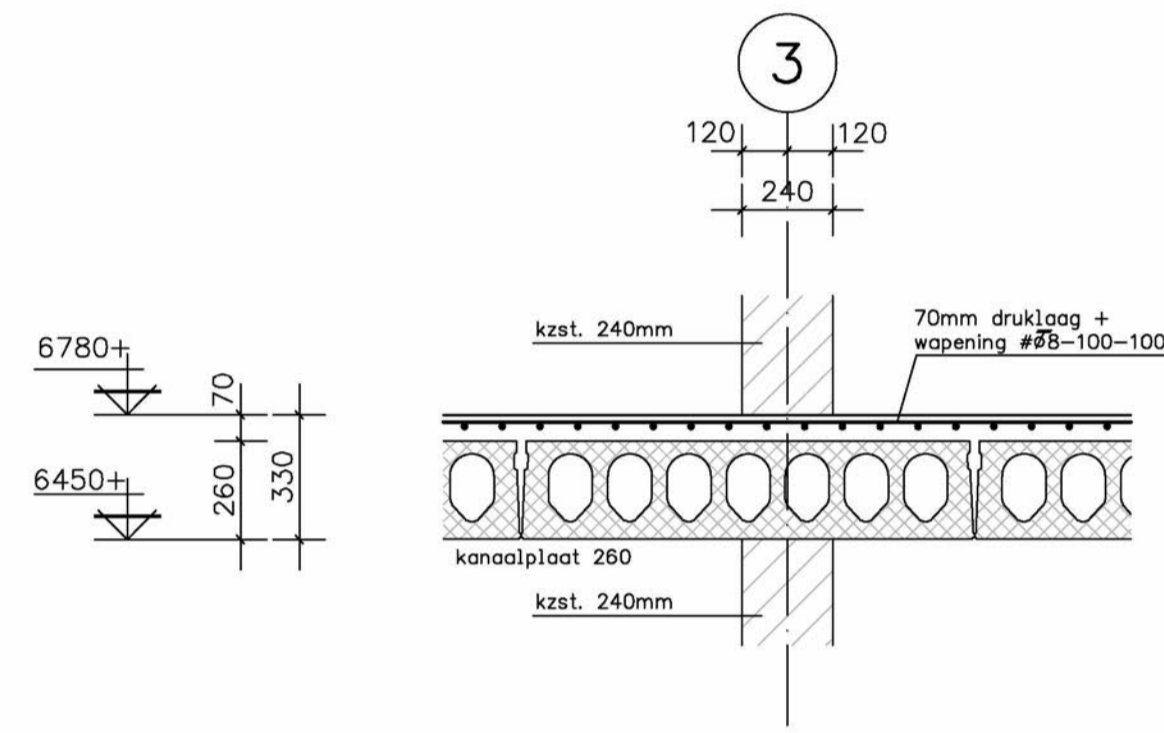

DOORSNEDE G-G.

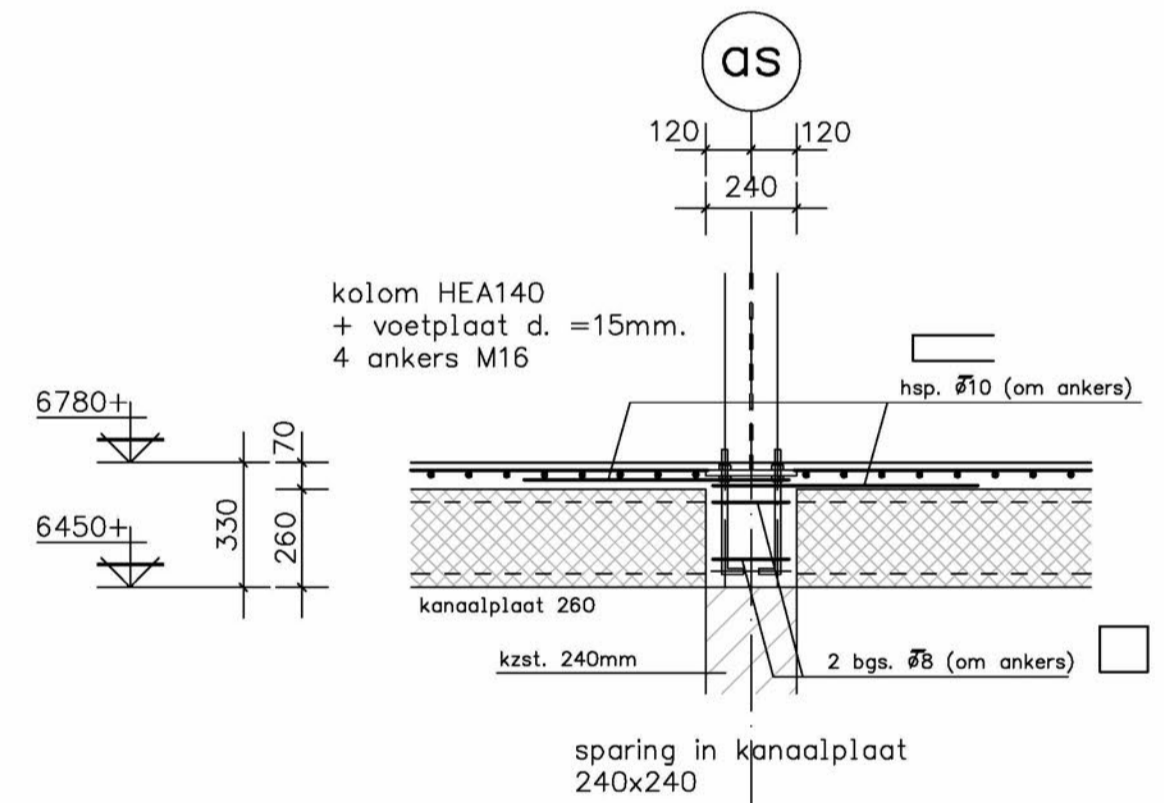

VERANKERING HEA 140.

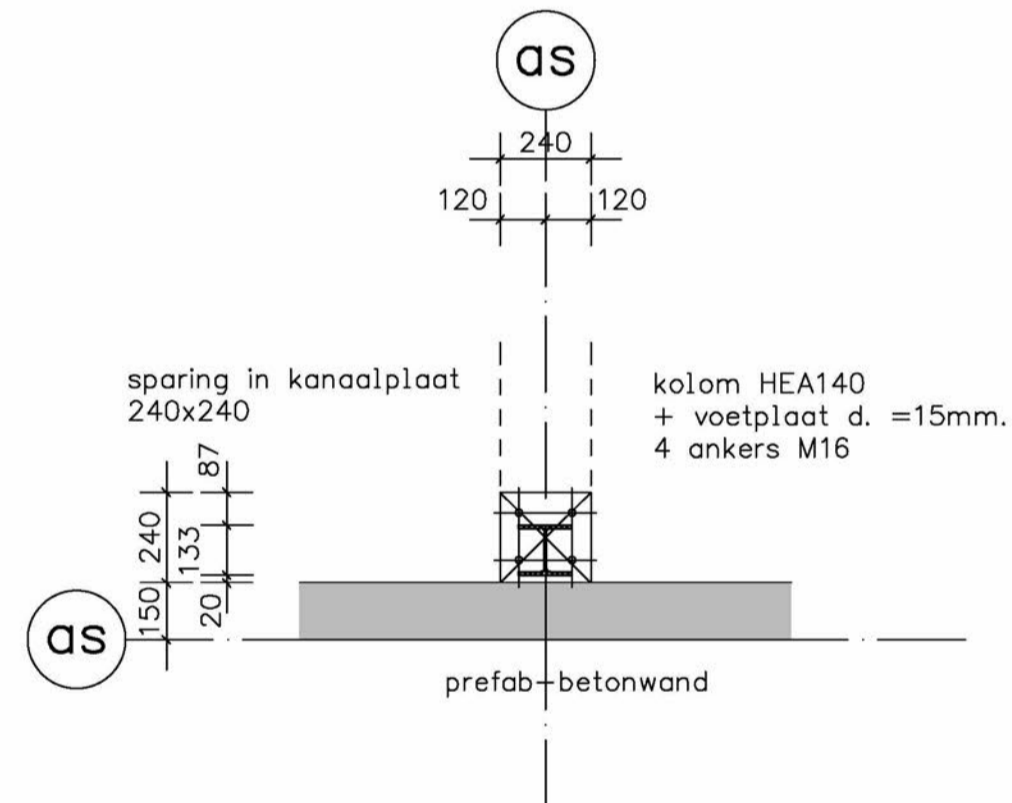

DETAIL 1

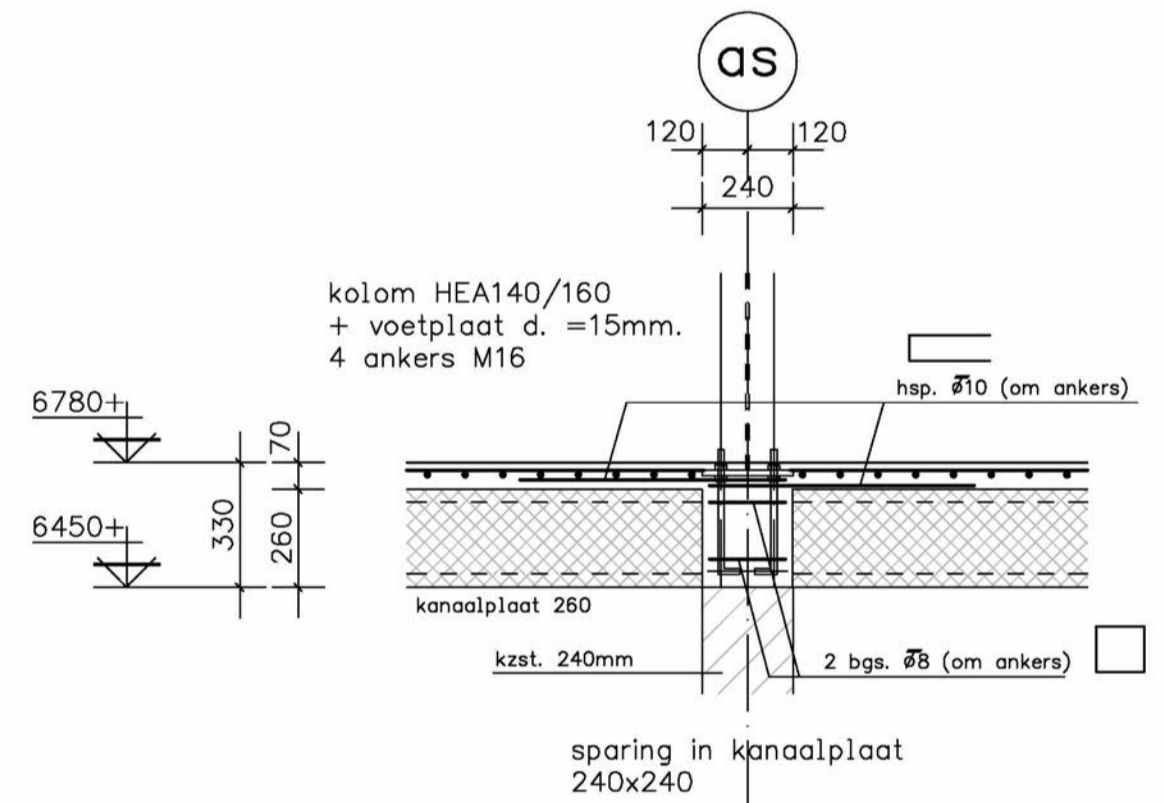

VERANKERING MIDDENKOLOM.

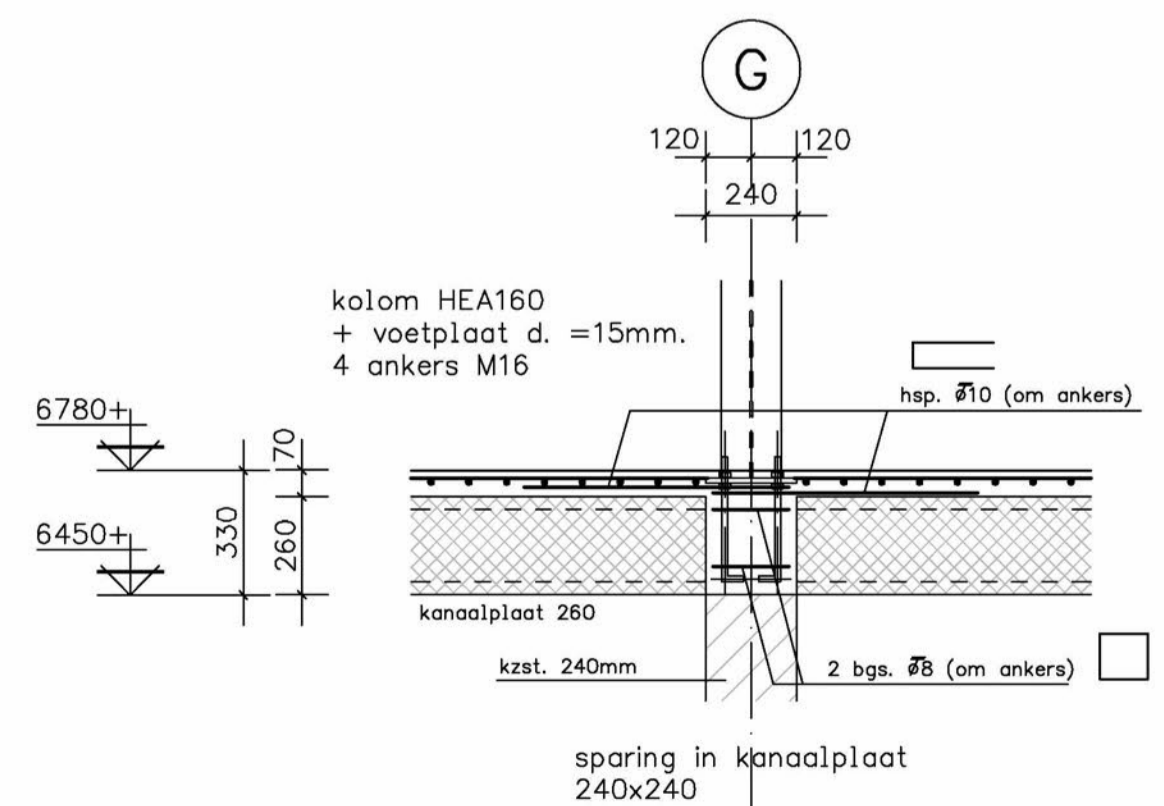

VERANKERING HEA 160.

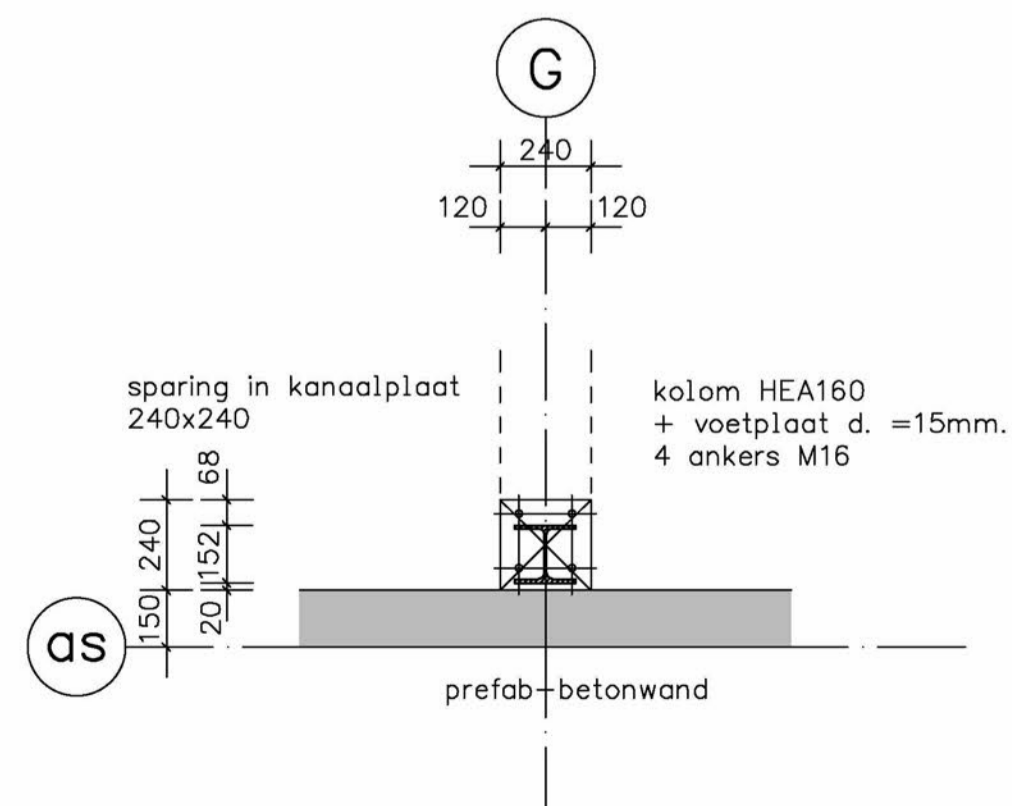

DETAIL 2

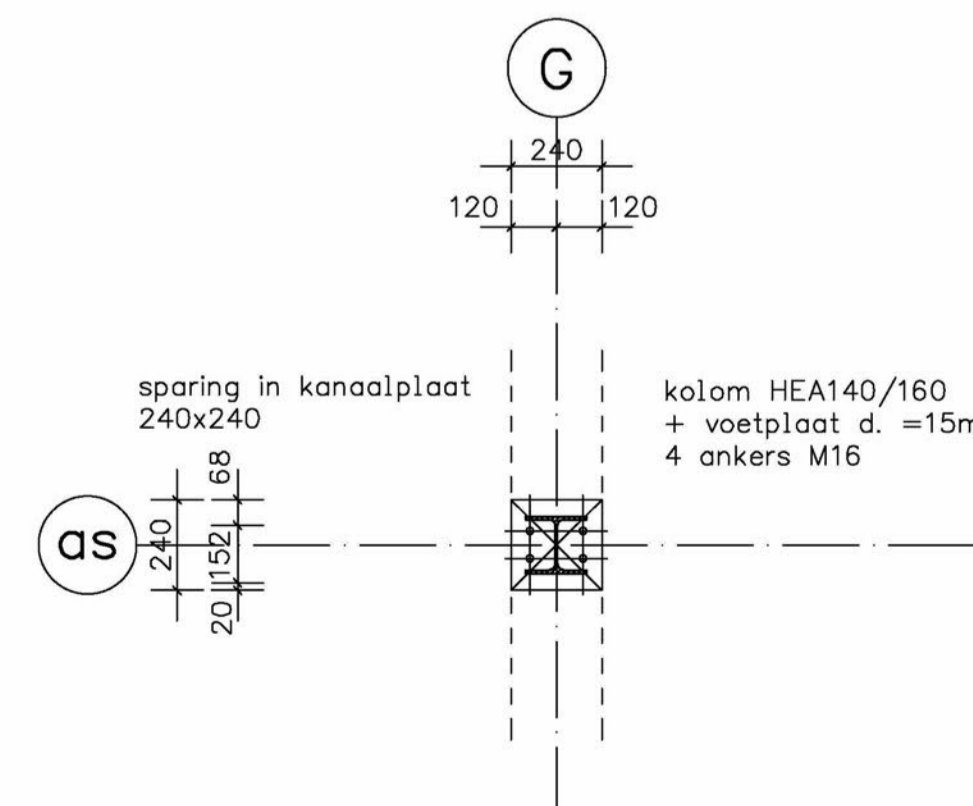

DETAIL 3

RENVOOI

STAALKWALITEIT S235 ,INDIEN NIET ANDERS AANGEGEVEN.
 STAALKWALITEIT SFB-LIGGERS S355.
 BOUTKWALITEIT 8.8. (MINIMAAL 2 BOUTEN PER VERBINDING)
 INDIEN NIET ANDERS VERMELD, LASSEN a MIN. = 5MM/0,5 t. (t=plaatdikte)
 ANKERKWALITEIT 4.6 GEROLDE DRAAD, MET HAAK.
 ANKERKWALITEIT 8.8 GEROLDE DRAAD, MET VOLGPLAAT.

VERBINDINGEN VOLGENS BEREKENING EN OPGAVE STAALLEVERANCIER
 MONTAGE STAALCONSTRUCTIE CONFORM MONTAGEPLAN STAALLEVERANCIER / AANNEMER
 VOLGENS NEN-EN 1090.

STAALCONSTRUCTIE 60 MIN. BRANDWEREND BEKLEDEN.
 KOLOMMEN BETONGEVULD + WAPENING ZIE PLATTEGRONDEN.
 BETONGEVULDE KOLOMMEN VOORZIEN VAN GATEN Ø12 AAN ONDER- EN BOVENZIJDE KOLOM
 WAPENING IN DE KOLOMMEN VOLGENS NADERE OPGAVE

STABILITEIT IN DE BOUWFASE ONDER VERANTWOORDING VAN AANNEMER.
 ASYMETRISCHE BELASTE VLOERLIJGERS TIJDENS MONTAGE ONDERSTEMPELEN
 VOETPLATEN KOLOMMEN ONDERKOUWEN MET KRIMPARME MORTEL VOORDAT DE
 (VERDIEPINGS)VLOEREN GELEGD WORDEN.
 STELLAGEN UITVOEREN MET KRIMPARME MORTEL.
 KALKZANSTEENKWALITEIT:
 WANDEN 120MM EN 240MM, C20 EN OVERIGE WANDEN CS12.
 ALLE MATEN IN MM.

Uitvoering volgens normenreeks NEN-EN		Betondekking in mm					
Onderdeel	Stertklasse	Milieuklasse(n)	onder	boven	zijvlak	binnen	buiten
fund. strook balk poer vloer wand kolom	C30/37	XC1	15	15	15		
toepassing wapeningsstaal volgens NEN 6008 wapeningsstaven : B500B gepunteste wapeningsnetten : B500B	uitvoering volgens NEN-EN 208-1 en NEN 8005 ontkisten bij f _{td} C20/25=13,3 ³ /mm ² , C30/37=20 ³ /mm ²						
Aanduiding wand- en vloerwapening	minimale loslengte beugels						
1e laag 2e laag 1e laag							basis beugelvorm niet voor wringbeugels min. 10ø of min 70mm
							basis beugelvorm voor wringbeugels min. 10ø of min 70mm

Opdrachgever	RJN & VECHT PROJECTONTWIKKELING BV	Ontwerper	5.1.2.e
Project	BEDRIJFSVERZAMELGEBOUW NIJVERHEIDSLAAN WEESP 2 (GEBOUW 2)		
Onderdeel	DOORSNEDEN 2e VERDIEPINGSVLOER.		
Getekend	5.1.2.e	Wjz. A:	
Datum	29-03-2023	Wjz. B:	
Formaat	A1	Wjz. C:	
Schaal	1:20	Wjz. D:	
Fase	UITVOERING	Wjz. E:	
Status	DEFINITIEF	Wjz. F:	



HeRoCon Project nr.	2023031	Blad nr.	UV-C0412-2
---------------------	---------	----------	------------

Het auteursrecht berust bij HeRoCon. Niets van deze tekening mag worden aangevuld en/of gewijzigd op welke wijze dan ook, zonder voorafgaande schriftelijke toestemming van de eigenaar. Alle rechten voorbehouden.