



Gebiedstransformatie Tennispark Sloterplas

Bijpraatsessie

WONEN, LEREN EN SPORTEN @ATP



BASIC CITY
architecture+urbanism



Agenda

- Voorstellen ontwikkelteam
- Waarom houden we deze bijpraatavond?
- De opgave
- Terugblikken Co-creatie sessies
- Toelichting afgelopen periode
- Vooruitkijken
- Hoe verder?

Het ontwikkelteam

- VORM Ontwikkeling

- 5.1, 2, e 5.1, 2, e - Ontwikkelmanager
- 5.1, 2, e 5.1, 2, e – Junior projectontwikkelaar

- Ontwerpteam

- 5.1, 2, e 2, e – 5.1, 2, e & 5.1, 2, e
- 5.1, 2, e 5.1, 2, e – 5.1, 2, e & 5.1, 2, e
- 5.1, 2, e – Basic City

- Gemeente Amsterdam – aanwezig als toehoorder

- 5.1, 5.1, 2, 5.1, 2, e - Projectmanager
- 5.1, 2, e 5.1, 2, e - Stedenbouwkundige

Wie is VORM

Wie is 5.1, 2, e & 5.1, 2, e

Waarom houden we deze bijpraatsessie?

1. Om een terugkoppeling te geven wat het ontwikkelteam heeft gedaan met de output van de cocreatie sessie
2. Om jullie bij te praten over de ontwikkelingen van het afgelopen 1,5 jaar
3. Om samen vooruit te kijken welke stappen er gezet gaan worden

De opgave

- Wij realiseren ons dat niet iedereen reeds kennis heeft kunnen nemen van dit planinitiatief.
- Op hoofdlijnen bestaat het initiatief uit:
 - De transformatie van de bestaande tennisbaanlocatie
 - Naar een combinatie van wonen, sporten en leren
- Er komen
 - Nieuwe woningen; van sociale huur tot en met koop woningen
 - Nieuwe buiten en binnen tennis- en padelbanen
 - Nieuwe school

LOCATIE EN STEDENBOUWKUNDIGE CONTEXT

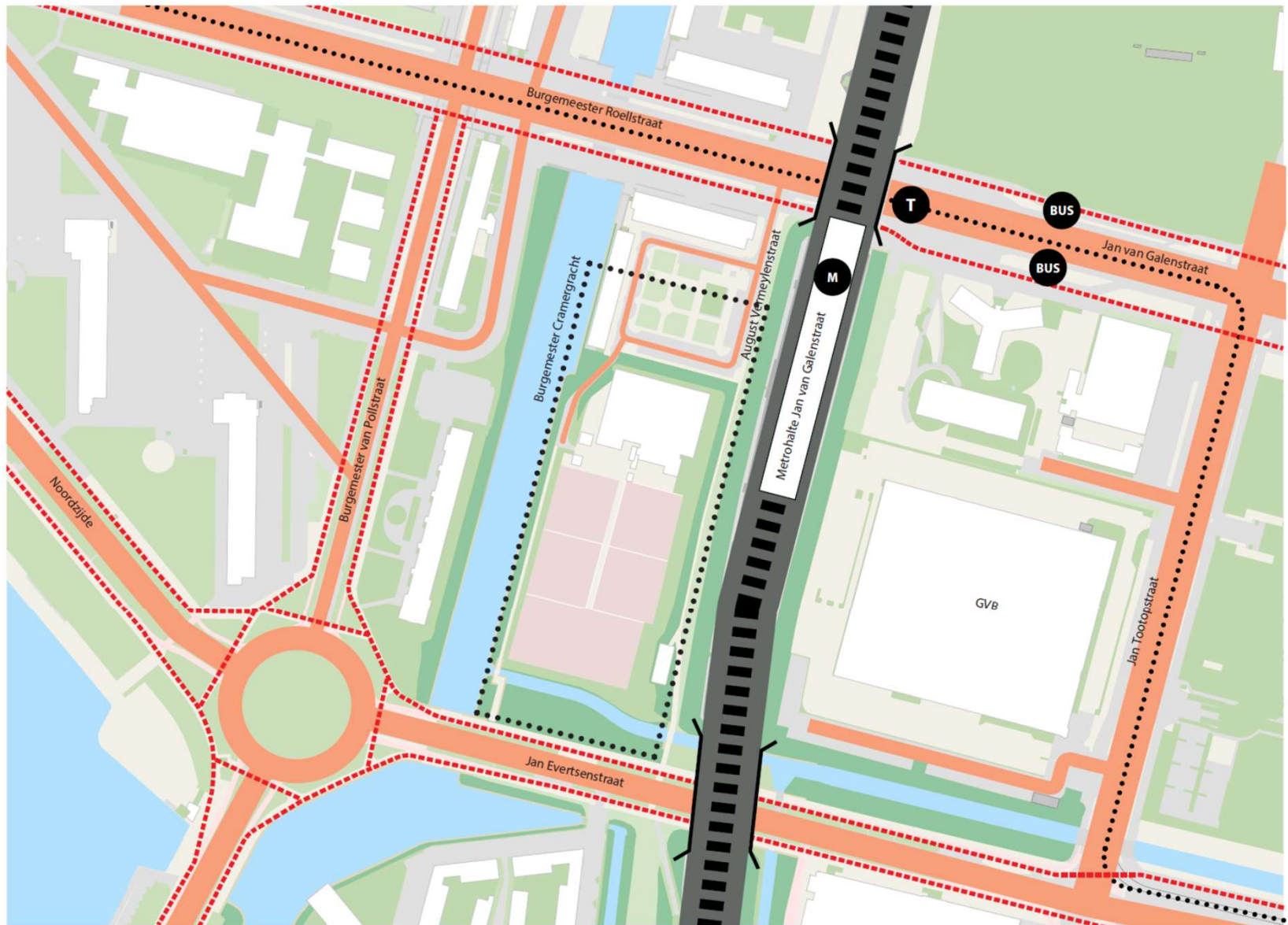

Terugblikken

- September 2019
 - Cocreatie sessie voor omwonenden om informatie op te halen uit de buurt voor de planontwikkeling
 - Cocreatie sessie met ATC Sloterpas met speciale aandacht voor de invulling van de tennisfunctie
- November 2019
 - Samenvatting van input van de cocreatie sessies digitaal gedeeld met aanwezigheid van deze avonden
- December 2019
 - Tussenbericht VORM m.b.t. planontwikkeling

Terugblikken – verkennende interviews mei 2019

Als input voor de planvorming, met als output aandacht voor:

- Functiemenging
- Vrijheid
- Doorstromen
- Toegankelijkheid
- Kansen benutten

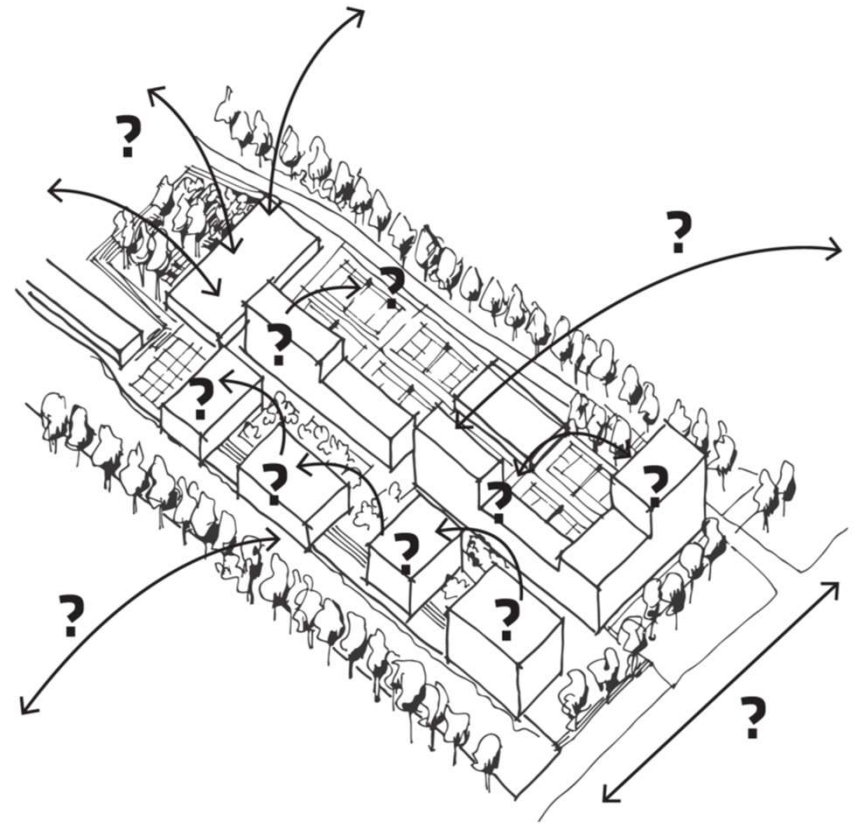

Terugblikken – cocreatie sessie sept.2019

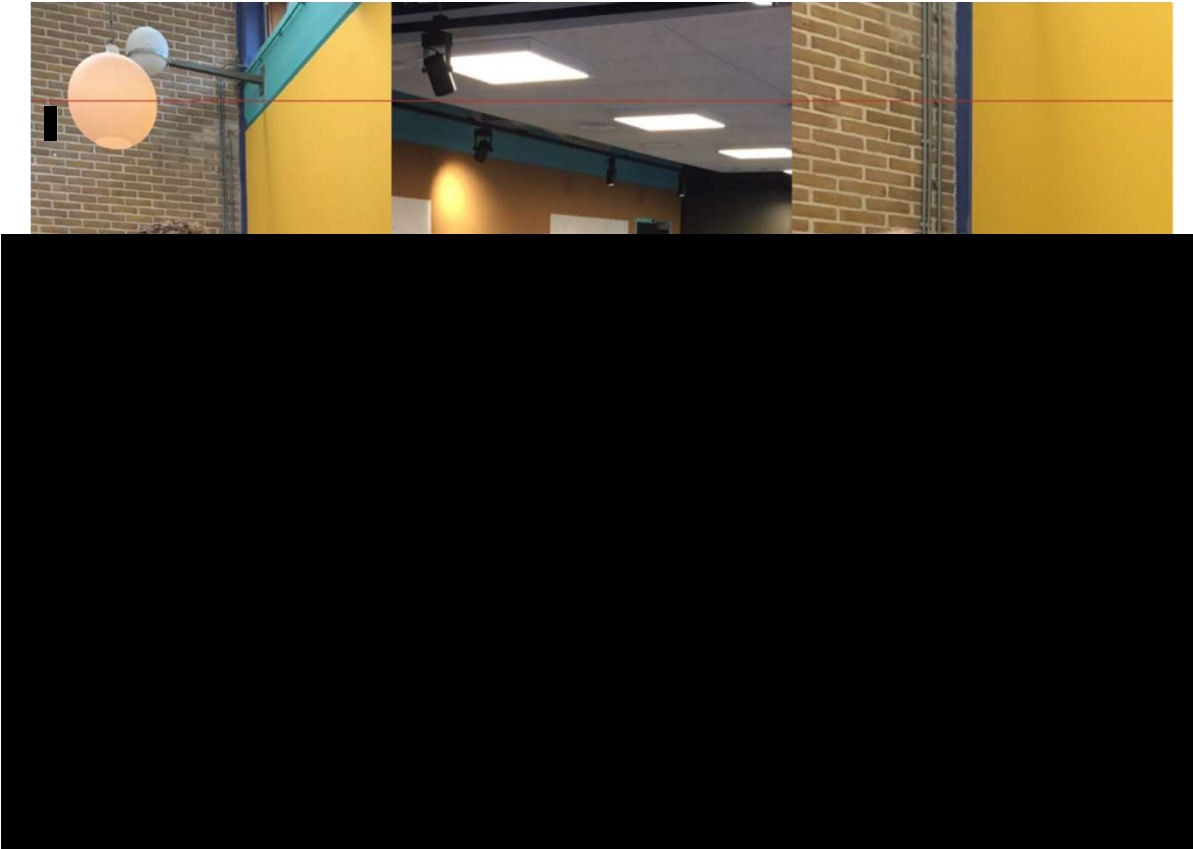

Terugblikken – cocreatiesessie sept. 2019

- Samenvatting op hoofdlijnen van de besproken thema's
 - Tennis (sport & beweging)
 - Voorzieningen
 - Woonprogramma
 - School (leren en zorgen)
 - Mobiliteit (verkeer & parkeren)
 - Sociale veiligheid
 - Omgeving

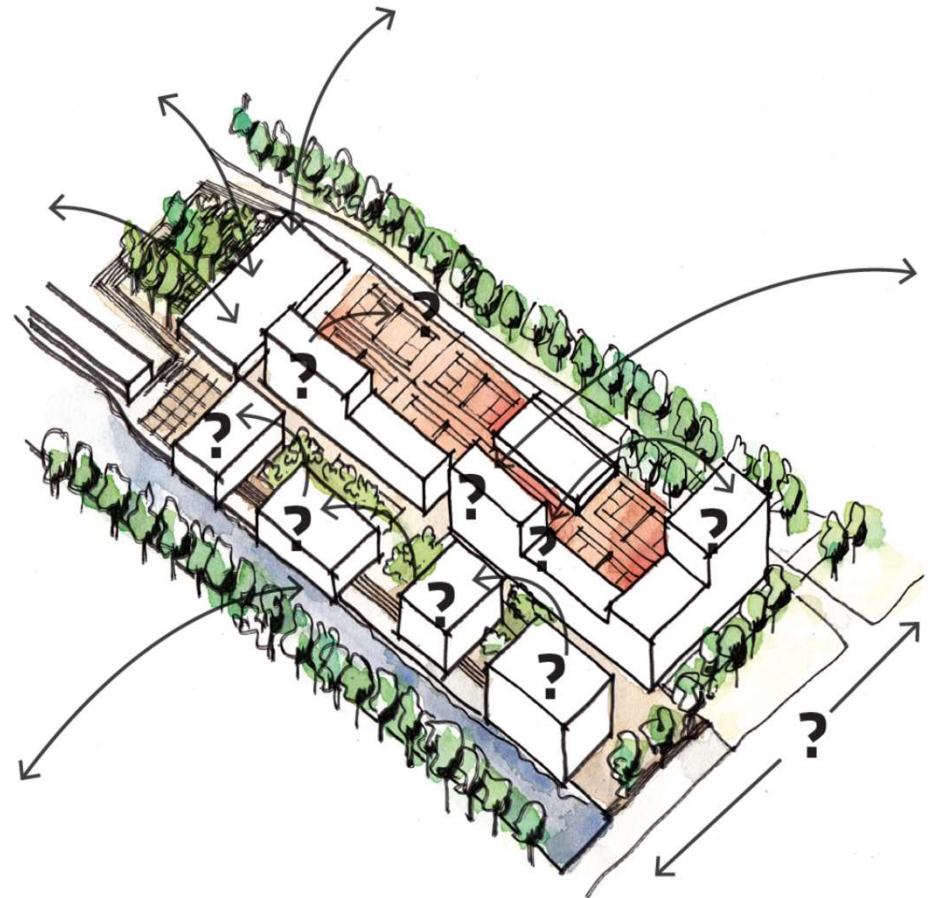

Beelden – Cocreatie sessies

JAN EVERTSENSTRAAT



YORU BASIC CITY HDSPER

SPOORPARK



Toelichting afgelopen 1,5 jaar

- VORM samen met huidige tennisexploitanten én eigenaren hebben beroep op zelfrealisatie gedaan voor de herontwikkeling van de tennispark locatie.
- VORM, tennisexploitanten en gemeente hebben hiertoe de afspraak gemaakt om ***samen de haalbaarheid van het planinitiatief van VORM te onderzoeken***
- Ontwikkelaar, ontwerpers en diverse gemeentelijke disciplines zoals Wonen – Sporten – Economie – Ruimtelijke Ontwikkeling hebben:
 - Planinitiatief nogmaals kritisch onder de loep genomen, en
 - Gekeken op welke wijze ontvangen feedback konden verwerken in het plan
 - Maar ook gekeken hoe gemeentelijke beleidsrandvoorwaarden ingepast konden worden in het plan.
 - Denk hierbij aan voldoende betaalbare woningen en o.a. de aansluiting op de bestaande openbare ruimte

Toelichting afgelopen 1,5 jaar

- VORM heeft de plannen in diverse stadia besproken met o.a. de gemeentelijke commissies over:
 - Ruimtelijke en stedenbouwkundige kwaliteit
 - Beleidsmatige inbedding
- Dat heeft geresulteerd eind juli 2021 in concrete afspraken tussen ontwikkelaar VORM en gemeente Amsterdam over dit planinitiatief,

NB Planinitiatief is vanzelfsprekend nog onder voorbehoud van bestuurlijke instemming. Dit traject wordt momenteel door de gemeente Amsterdam intern voorbereid, waarover u separaat wordt geïnformeerd.

Toelichting planconcept

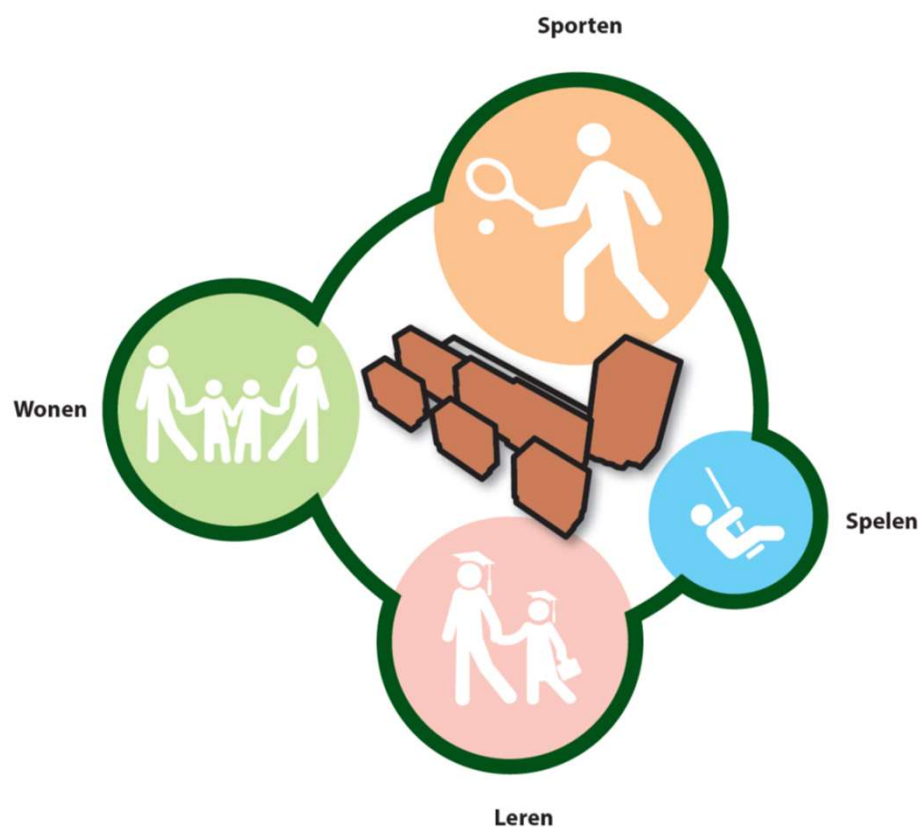

Wij geloven in een levendig, veilig en groen buurtje aan de Sloterpas,

Waar jong tot oud gezond kan groeien, ontwikkelen en bewegen,

Een plek voor iedereen; om nooit **MEER** weg te gaan!

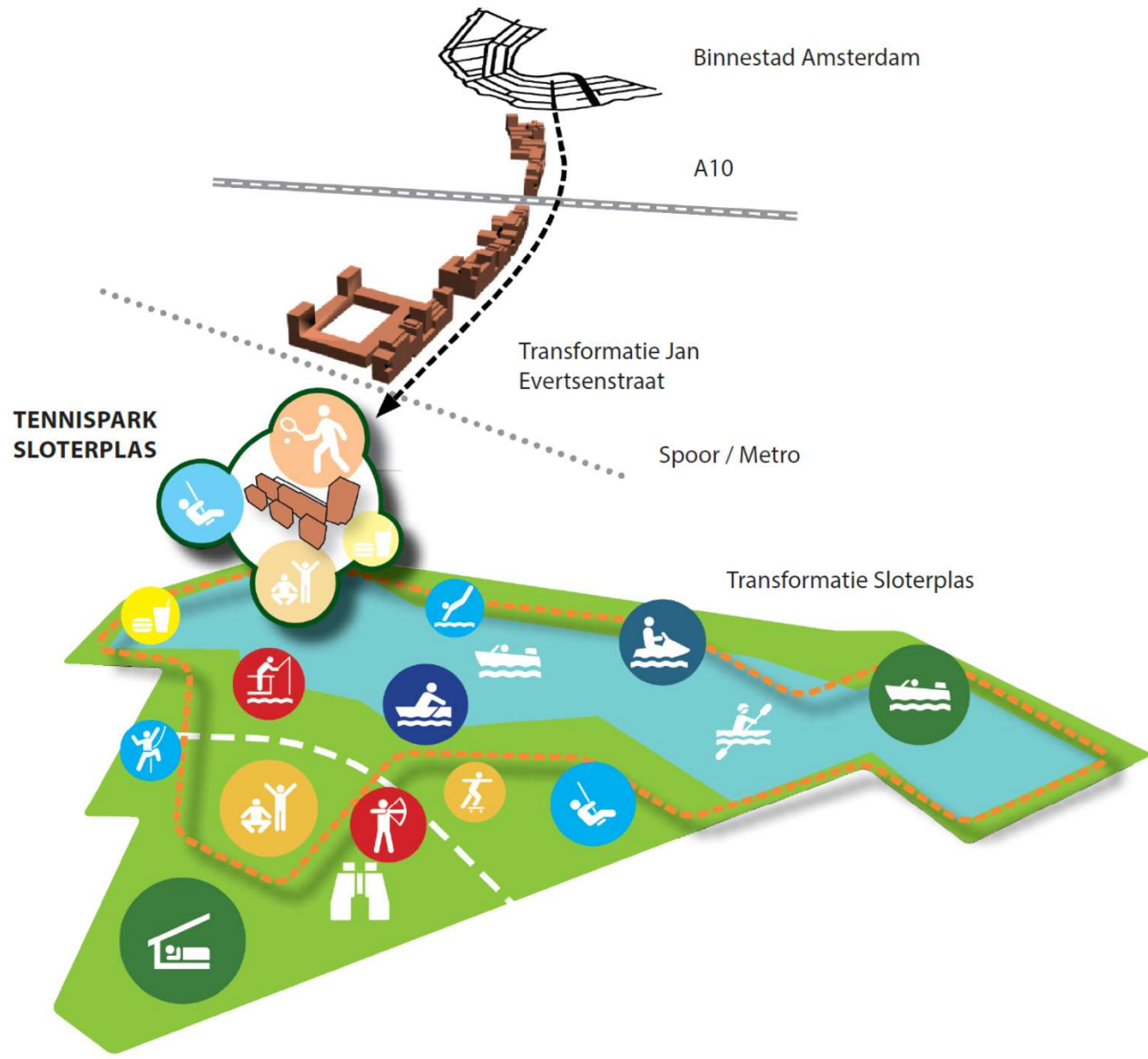

Stedenbouwkundig concept

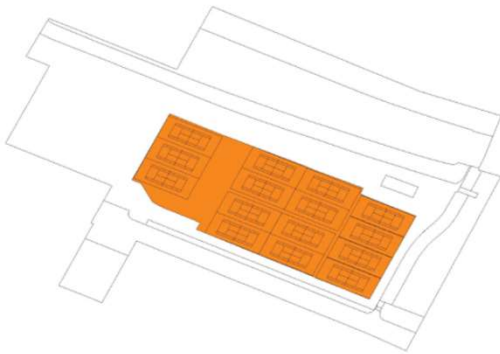

Bestaande situatie

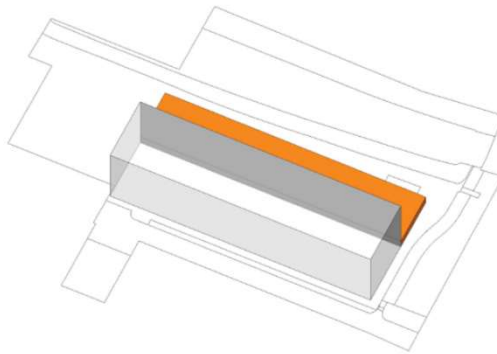

Bouwmassa + compacte tennisclub

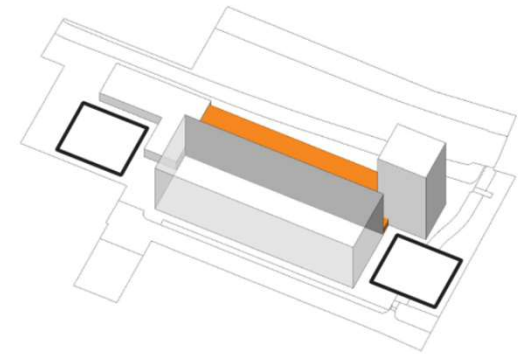

Volumes en programma aan entreepleinen

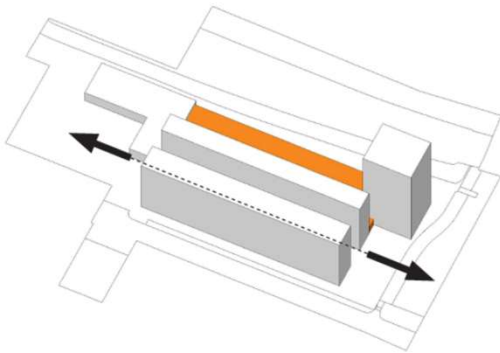

Twee bouwstroken met binnengebied aan waterkant

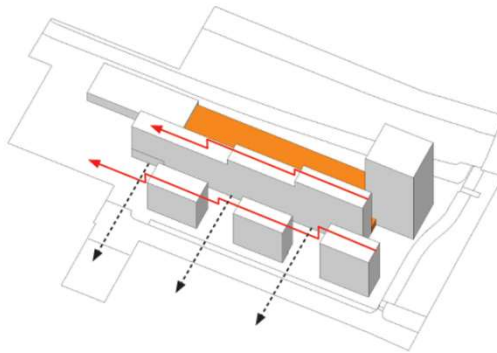

Doorgangen waterkant en integratie
bouwhoogten in de context

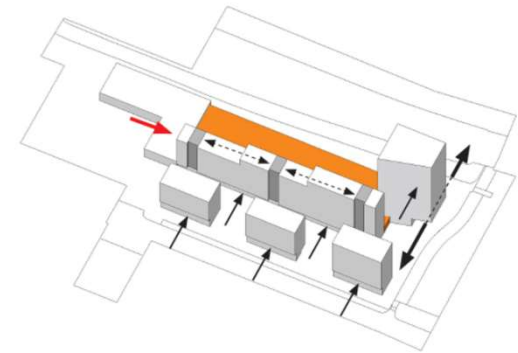

Verfijning bouwvolumes

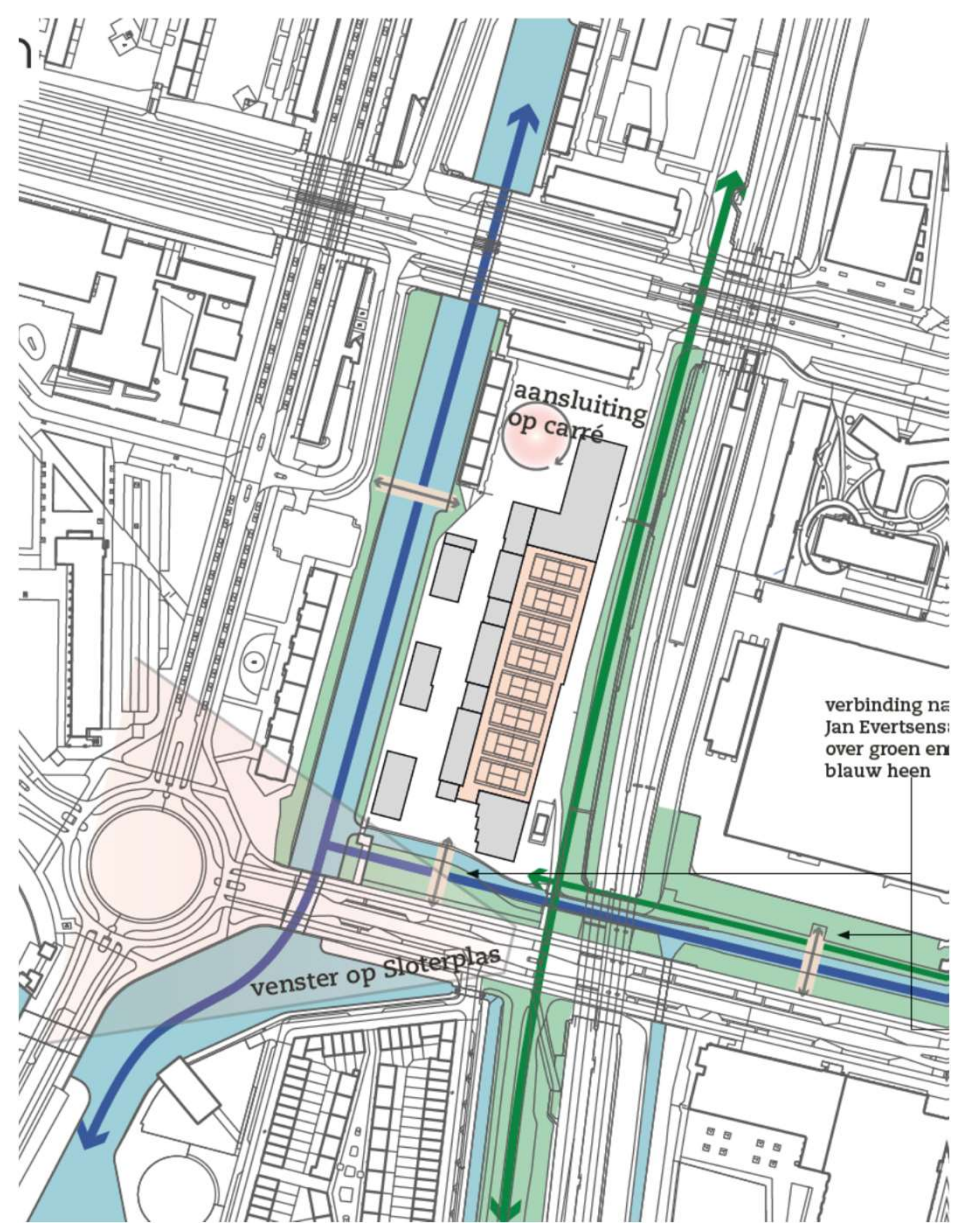
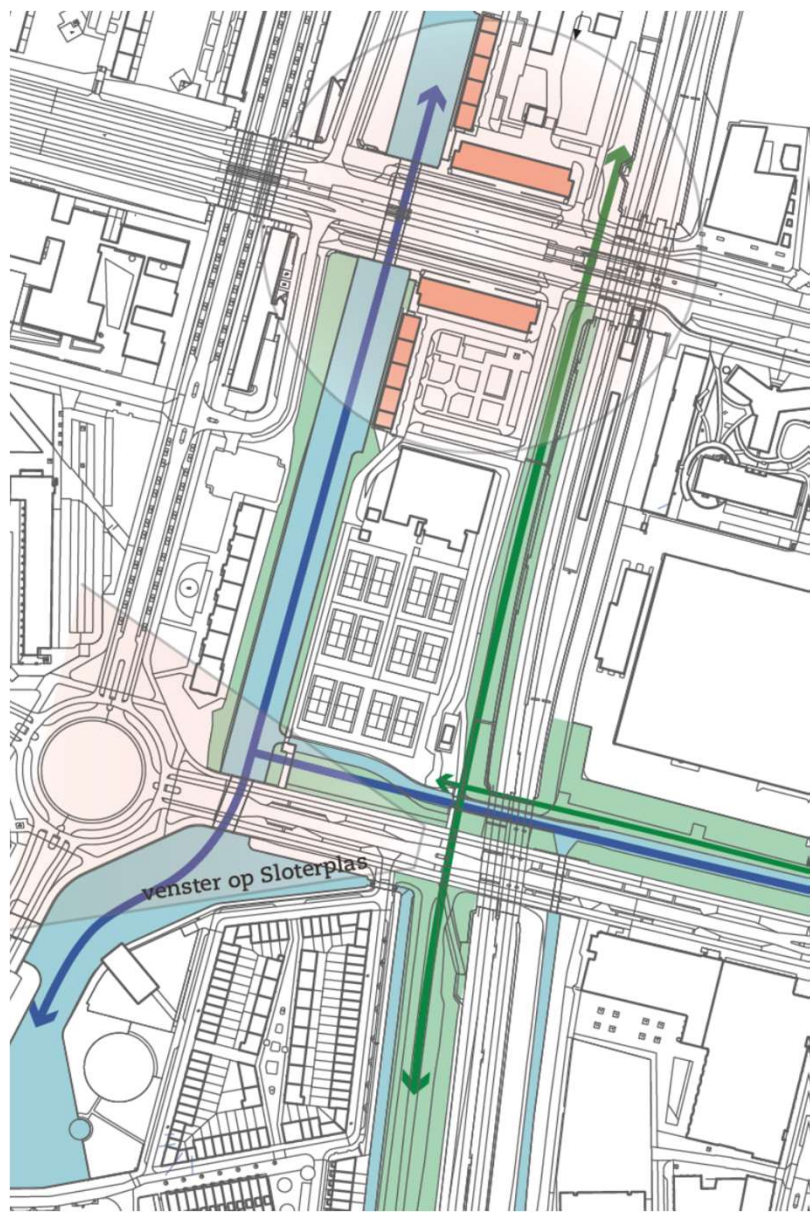

twee verschillende ruimtes met verbindingen

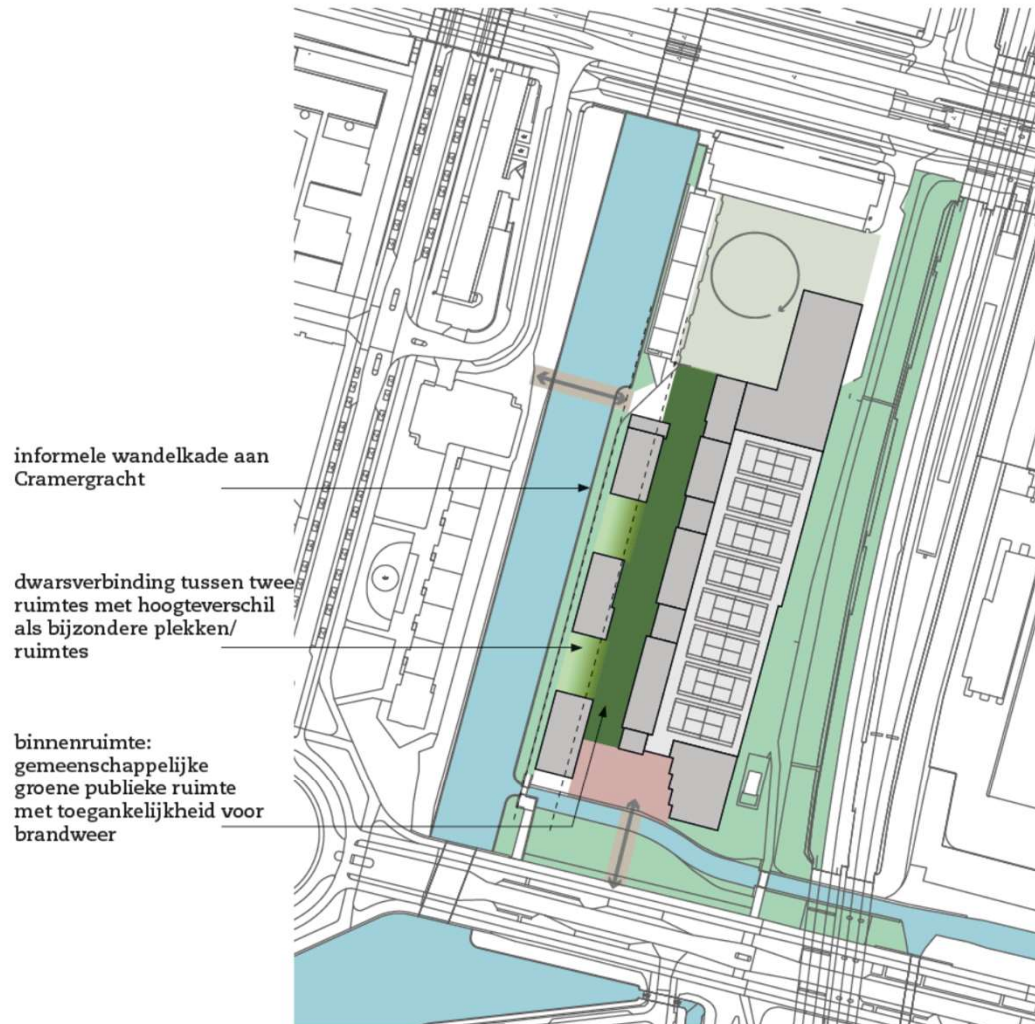

routes

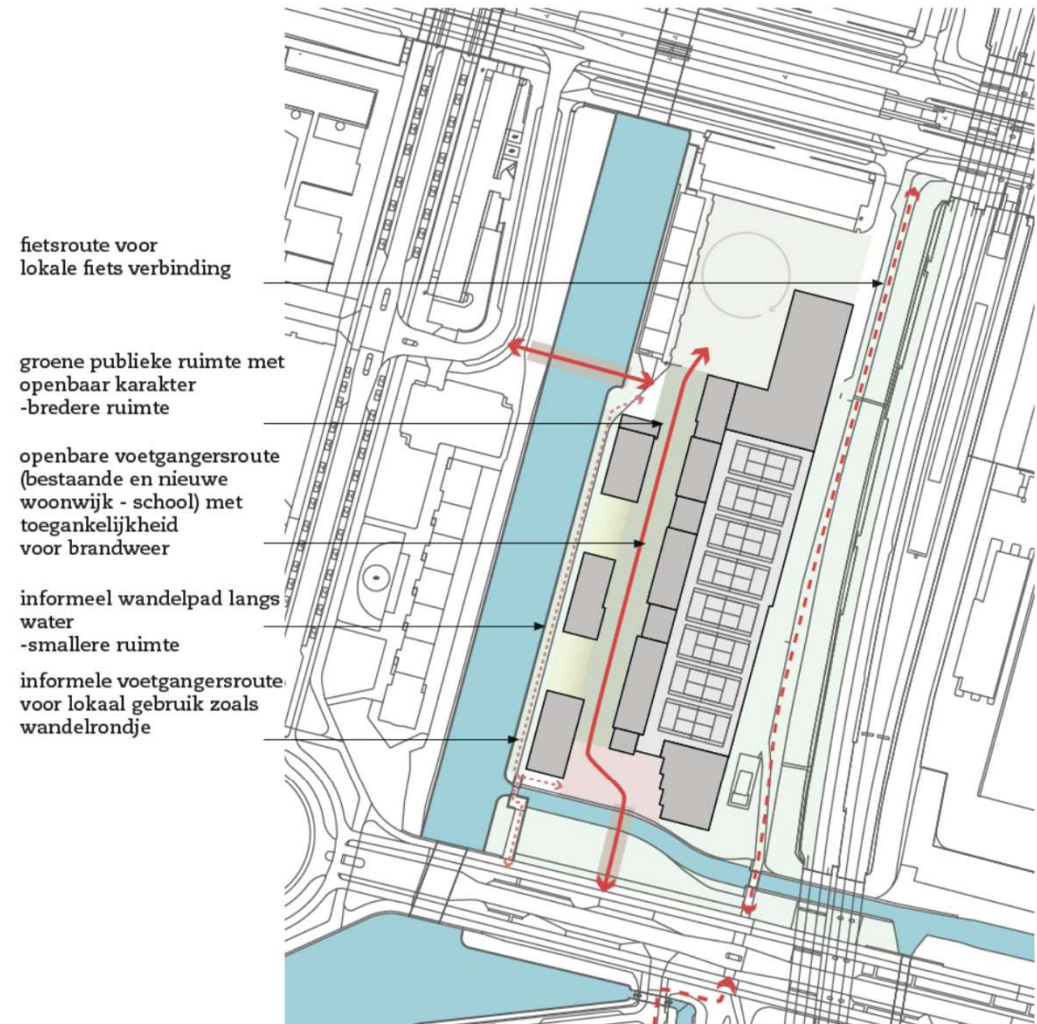

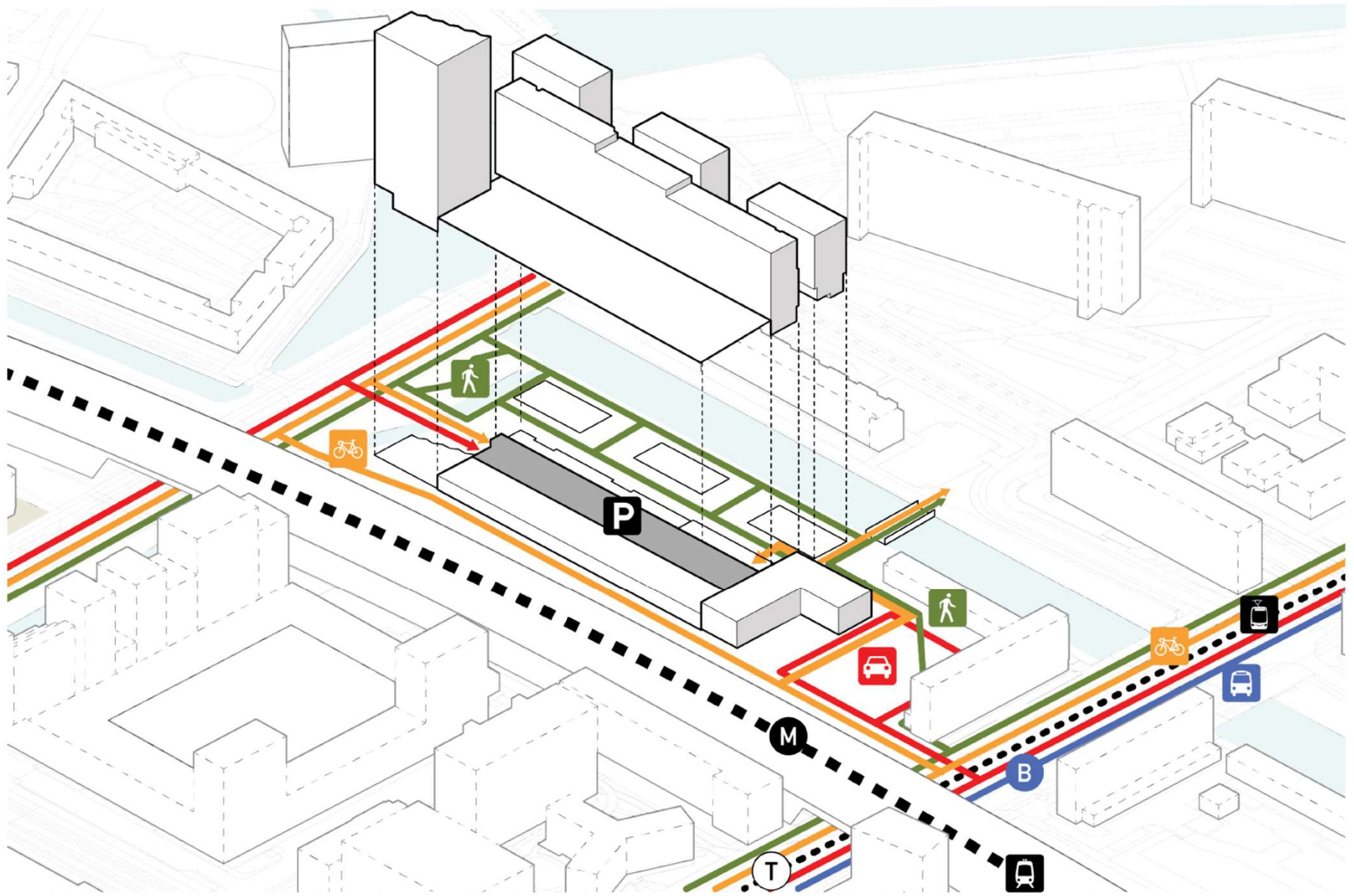

Visie openbare ruimte

Nieuwe buurt met eigen identiteit binnen bestaand blauw-groen kader



Visie:
Hoge dichtheid bebouwing
Hoge dichtheid groen



Zoveel mogelijke groene wildernis op maaiveld



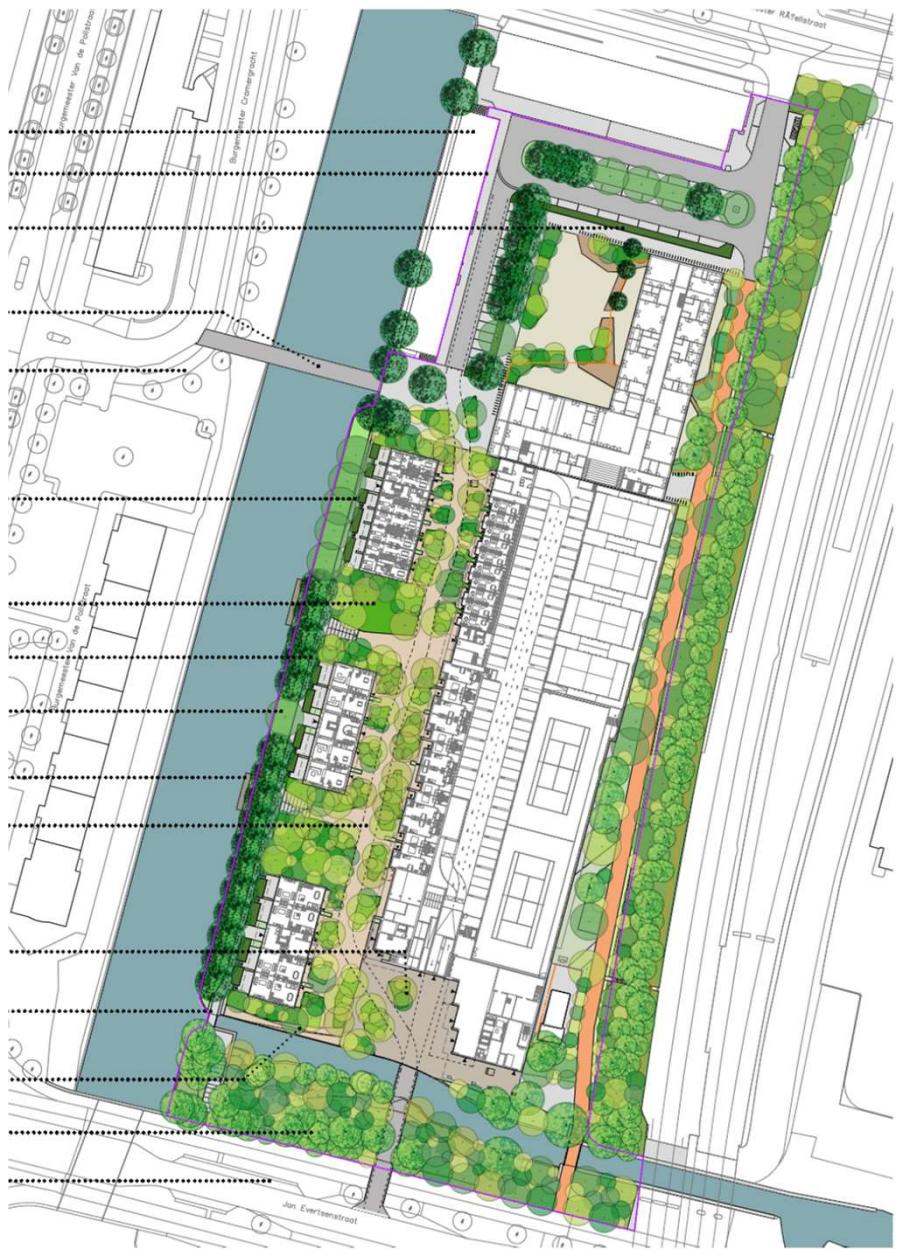

zonnig

beschaduwd





aanzicht tussenruimte; schets



Cramergracht identiteit met grijze betontegels en grijs gepoedercoat stalen plantvakken

↑
toegankelijk voor grasmaaier

Binnenzijde identiteit met gebakken klinkers en corten stalen plantvakken

gekantelde grasvlakken waarop gespeeld, gelegen en gepicknickt kan worden

Programma

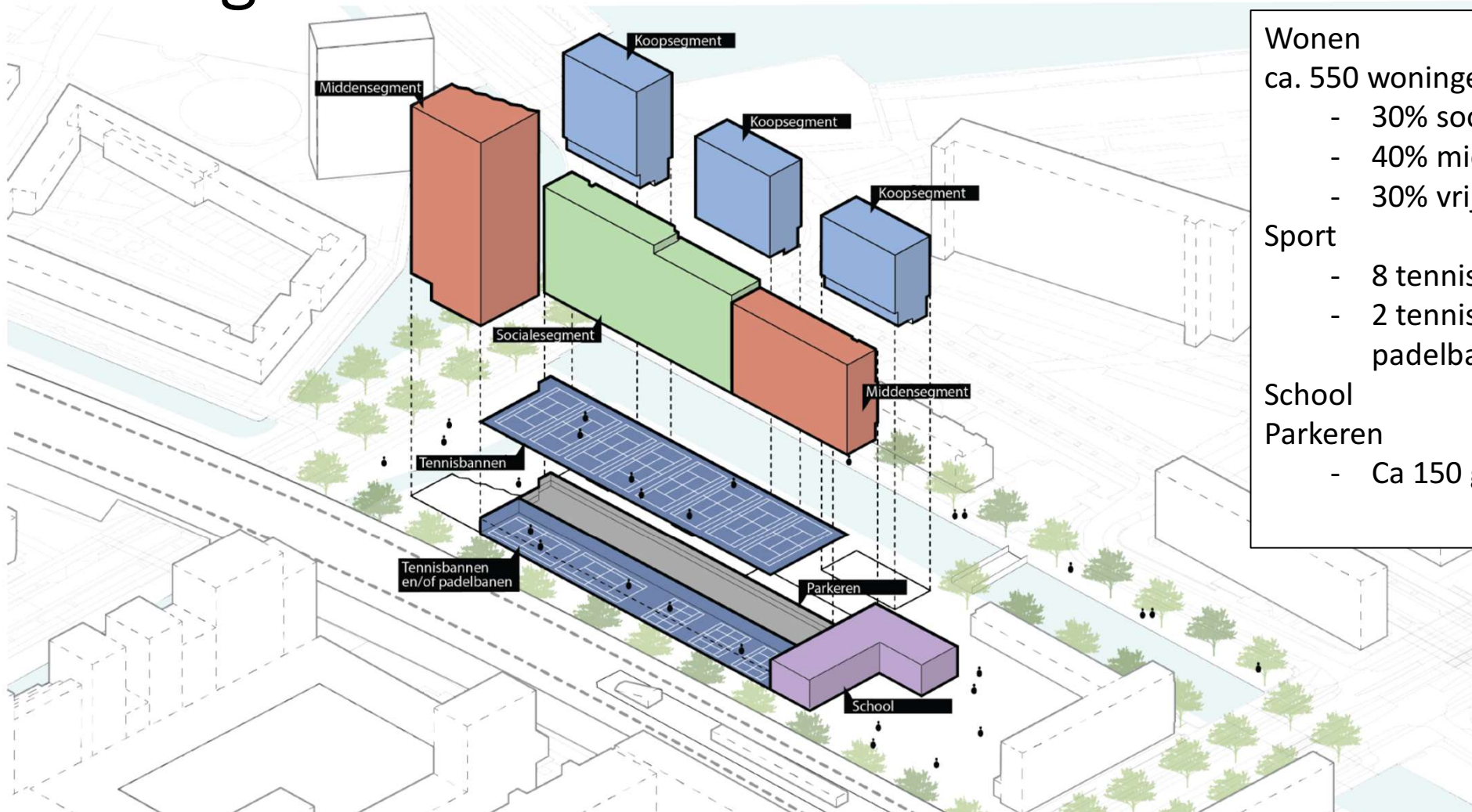

Wonen

ca. 550 woningen

- 30% sociale huur
- 40% midden huur
- 30% vrije sector

Sport

- 8 tennisbanen buiten
- 2 tennis- en 4 padelbanen binnen

School

Parkeren

- Ca 150 gebouwde PP

Sportprogramma



Vrije hoogte van de binnenbanen

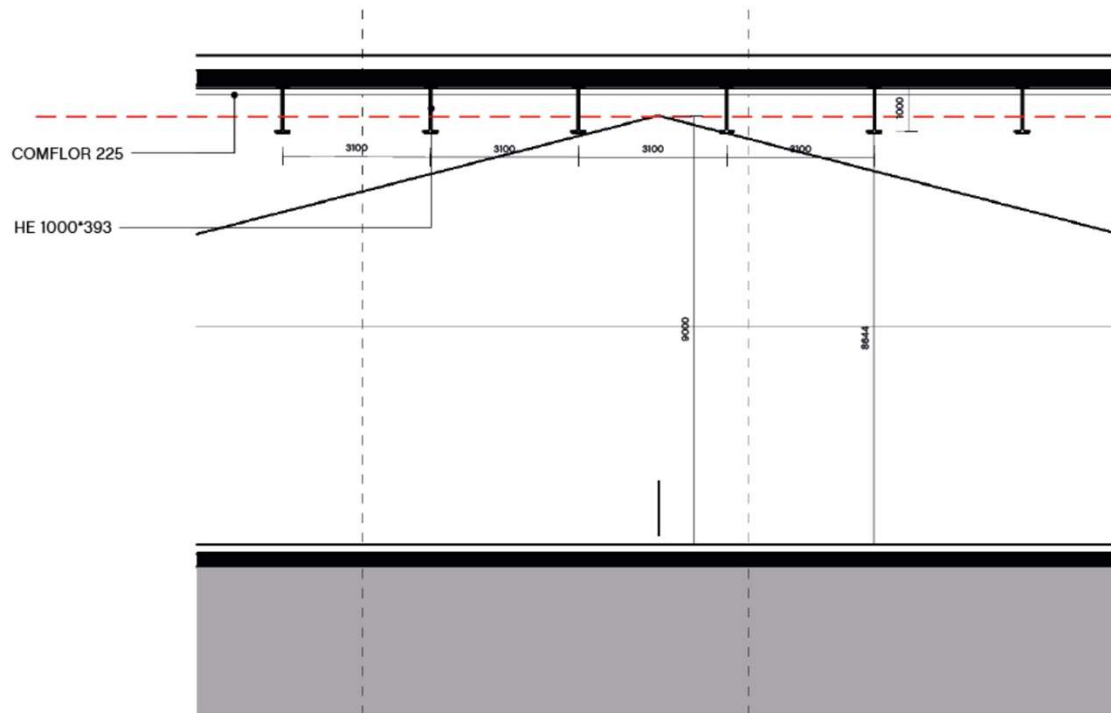

9m
vrije hoogte tennis

vrije hoogte tennis

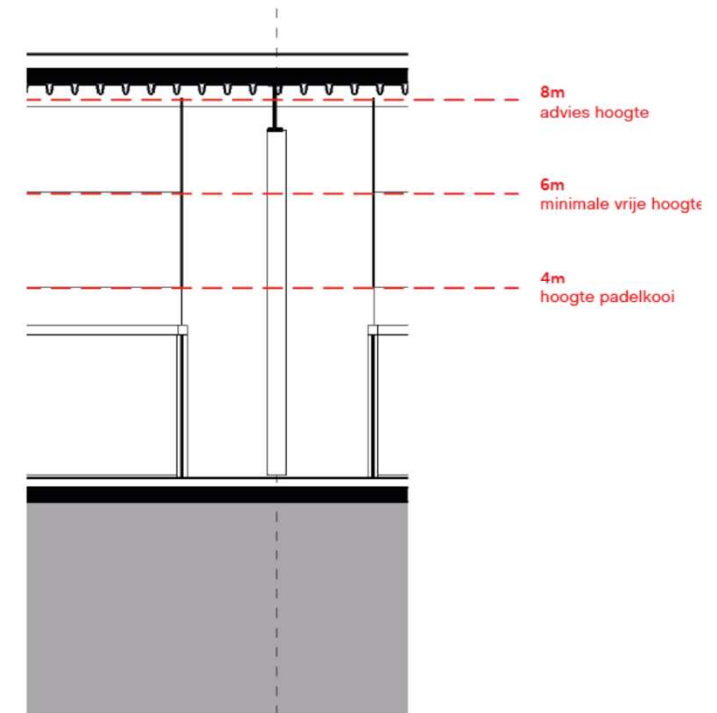

8m
advies hoogte

6m
minimale vrije hoogte

4m
hoogte padelkooi

vrije hoogte padel



Gallerij biedt toegang tot padelbanen en een plek om naar tennis te kijken.



Overstek met sterke relatie met voetgangerspad. Mogelijkheid wordt onderzocht van toepassing deuren.

Actualiseren



Feedback (puntsgewijze reflectie op cocreatie)

- Ontsluiting auto verplaatst van Burg. Roellstraat naar Jan Evertsenstraat
- Doorgaande fietsroute noord-zuid
- Woonprogramma voor alle doelgroepen
- Sociale veiligheid
- Openheid en publieke plekken nabij Burg. Cramergracht
- Sportvoorzieningen i.c.m. horeca
- ...
- ...
- ...

Nog aan te vullen

Hoe verder? (Graag aanvullen, wat wel, wat niet)

- Bestemmingsplanprocedure
- Investeringsnota gemeente
- Planontwikkeling
- Beoogde doelstelling planontwikkeling. We koersen op:
 - een door de gemeenteraad vastgesteld BP Q4-2022
 - Indiening omgevingsvergunning VORM Q4-2022
 - Start bouw (rijpmaken) zomer 2023

Vragen?